



# CSP

## PRODUCTS

### **Mounting Hardware for Oil Block Off Plate**

### *Montagesatz Kurzschlussdeckel*

Fitting Instructions

Montageanleitung



**Features:**

- fits all stock Type-1 13-1600cc engines
- fitting kit includes all items to suit either M6 or M8 type engine cases. This saves time and hassle during engine assembling.

**Besonderheiten:**

- Verwendbar für alle Serien Typ-1 Motore von 1300 bis 1600ccm
- Der Montagesatz enthält das Befestigungsmaterial für beide Befestigungsversionen. Dadurch erspart man sich viel Zeit und Ärger.



## 1. General

**NOTE:** *As when installing any performance product, a degree of mechanical ability is required. If after reviewing the parts and instructions you don't feel that you can properly complete this installation, take your car to a competent professional. Proper installation and adjustment will save time, money and aggravation. We recommend using this manual, together with the applicable workshop manual for your car to help you with the installation.*

- The oil cooler mounting and the diameter of the oil pipes in the engine case were changed in August 1969 by Volkswagen.
- The oil cooler mounting type (M6 or M8) cannot be ascertained before engine removal and disassembly.
- This is not a problem though, as the CSP oil block-off plate mounting kit is supplied with hardware for installation to either an M6 or an M8 engine case.

### Conditions:

- The Type-1 engine needs to be disassembled to remove the original oil cooler. See owners manual for further assistance.

## 1. Allgemein

**WICHTIG:** *Wie bei allen Fahrzeugteilen ist eine gewisse Sachkenntnis Voraussetzung für eine korrekte Montage. Wenn Sie nach Sichtung der Teile und der Montageanleitung nicht der Meinung sind die Montage durchführen zu können, wenden Sie sich an eine Fachwerkstatt um die Arbeiten ausführen zu lassen. Eine korrekte Montage und Einstellung spart Zeit, Kosten und Ärger. Wir empfehlen Ihnen, diese Anleitung zusammen mit einem Reparaturhandbuch für Ihr Fahrzeug einzusetzen.*

- Die Befestigung des Typ1-Ölkühlers, sowie die Durchmesser der Ölkanäle im Motorgehäuse wurden vom Volkswagenwerk im August 1969 geändert. Bevor der Motor nicht ausgebaut und zerlegt ist, ist es oftmals nicht möglich eindeutig zu bestimmen welche Dichtungen und Verschraubungen zur Montage unseres Kurzschlussdeckels benötigt werden.
- Der Montagesatz für unseren CSP- Kurzschlussdeckel beinhaltet alle, zur korrekten Montage, nötigen Teile. Ärgerliche Zeitverluste durch fehlende oder nicht passende Dichtungen und Verschraubungen können vermieden werden.
- Mit unserem Montagesatz sind alle Möglichkeiten abgedeckt.

### Voraussetzungen:

- Der Motor muss soweit abgerüstet sein, dass der serienmäßige Ölkühler demontiert werden kann und auch demontiert ist. Dazu verwenden Sie bitte ein Reparaturhandbuch für Ihr Fahrzeug.



325-114

## 2. Components and Tools

### Parts:

- 2x allen head screw M8x40, ISO 4762
- 2x allen head screw M6x40, ISO 4762
- 3x hex lock nut M8, ISO 10511
- 2x hex lock nut M6, ISO 10511
- 3x washer M8, ISO 7090
- 4x washer M6, ISO 7090
- 1x shoulder nut M6
- 2x sleeve
- 2x VITON O- ring, 17x3,5

### additional required items:

- 1x CSP oil block off plate  
CSP- Nr.:115 301 000

### Tools:

- 1x 5mm allen hex key
- 1x 6mm allen hex key
- 1x 10mm combination wrench
- 1x 13mm combination wrench
- 1x 10mm socket
- 1x 13mm socket
- 1x 5mm allen key socket
- 1x 6mm allen key socket
- 1x 8mm allen key socket
- 1x torque wrench  
cleaning rags

## 3. Installation

- Carefully clean the engine block mounting surface of the original oil cooler.
- The CSP oil block-off plate will be installed on the original mounting positions.
- Check the diameter of the two oil cooler tabs and the oil cooler stud on the engine case

**NOTE:** *If your engine case has measurements equal to or above 8mm (5/16") you have to refer to the **M8 section** of these fitting instructions.*

**NOTE:** *If your engine case has measurements less than 8mm (5/16") you have to refer to the **M6 section** of these fitting instructions.*

## 2. Teile und Werkzeug

### Teile:

- 2x Schraube M8x40, ISO 4762
- 2x Schraube M6x40, ISO 4762
- 3x Mutter M8, ISO 10511, selbstsichernd
- 2x Mutter M6, ISO 10511, selbstsichernd
- 3x Scheibe M8, ISO 7090
- 4x Scheibe M6, ISO 7090
- 1x Schaftmutter M6
- 2x Buchse
- 2x O- Ring, VITON D17x3,5

### Zusätzlich benötigte Teile:

- 1x Kurzschlussdeckel  
CSP- Nr.:115 301 000

### Werkzeug:

- 1x Innensechskantschlüssel 5mm
- 1x Innensechskantschlüssel 6mm
- 1x Ring-Maulschlüssel SW10
- 1x Ring-Maulschlüssel SW13
- 1x Nuss SW10
- 1x Nuss SW13
- 1x Nuss Innensechskant 5mm
- 1x Nuss Innensechskant 6mm
- 1x Nuss Innensechskant 8mm
- 1x Drehmomentschlüssel  
Putzlappen

## 3. Einbau

- Reinigen Sie die Anschlussfläche des Ölkühlers am Motorgehäuse.
- Der Kurzschlussdeckel wird in den selben Punkten befestigt wie der original Ölkühler.
- Stellen Sie fest, welchen Durchmesser die zwei Durchgangsbohrungen und der Stehbolzen der Ölkühlerbefestigung, am Motorgehäuse haben.

**ANMERKUNG:** *Wenn die Bohrungen einen Durchmesser größer 8mm haben und der Stehbolzen ein M8 Gewinde hat, gilt für diesen Motor die **Befestigungsversion 8mm**.*

**ANMERKUNG:** *Wenn die Bohrungen einen Durchmesser kleiner 8mm haben und der Stehbolzen ein M6 Gewinde hat, gilt für diesen Motor die **Befestigungsversion 6mm**.*



### 3.1. Engine Case with M8 fittings

(see Fig. 1)

- Place the two VITON O-rings (3) around the oil ports on the engine case.
- Place the CSP oil block-off plate on the engine case. Be sure to get the O-rings in the proper position under the block off.
- Use the M8 washer (2) and M8 hex nut (1) to attach the block-off to the M8-stud as seen.
- Install the two M8x40 allen head screws (4) to the oil block-off plate and engine case and use an M8 washer (2) and the hex lock nuts (1) from the bottom.
- Torque all nuts up to 20Nm (15 ft/lbs). Increasing the torque on each nut in a sequential order is suggested, until the desired torque is reached.

### 3.1. Befestigungsversion 8mm

(Siehe Fig. 1)

- Legen Sie die beiden O-Ringe (3) auf die Ölbohrungen am Motorgehäuse.
- Setzen Sie den Kurzschlussdeckel auf das Motorgehäuse auf.
- Befestigen Sie den Kurzschlussdeckel am Stehbolzen mit Scheibe M8 (2) und Mutter M8 (1).
- In die beiden Durchgangsbohrungen stecken Sie die zwei Schrauben M8x40 (4) von oben durch und sichern sie jeweils mit Scheibe M8 (2) und selbstsichernder Mutter M8 (1).
- Ziehen Sie die Mutter auf dem Stehbolzen mit einem Drehmoment von 20Nm an. Die beiden Schrauben werden auch mit einem Drehmoment von 20Nm angezogen. Ziehen Sie die Schrauben bzw. Muttern, schrittweise, über Kreuz an.

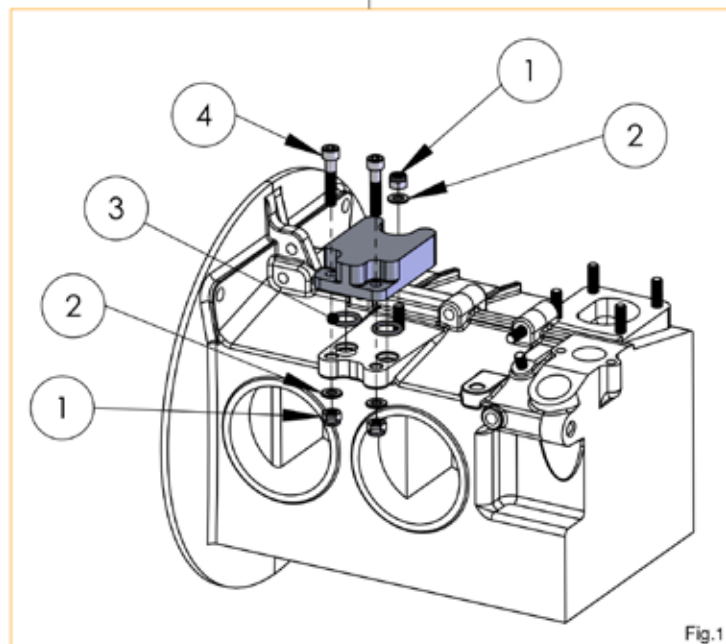





### 3.2. Engine Case with M6 fittings

(see Fig. 2)

- Place the two VITON O-rings (3) around the oil ports on the engine case.
- Place the CSP oil cooler block-off on the engine case. Be sure to get the O-rings in the proper position under the block off.
- Use the M8 washer (7) and M6 thrust nut (6) to attach the block-off to the M6-stud as seen.
- Install the two bushings (4) into the oil cooler block off and use the two M6x40 allen head screws (5) along with two matching washers (2) to bolt the block-off to the engine case. Use the remaining two washers (2) from the bottom along with two M6 hex lock nuts (1) to finish assembling.
- Torque all nuts up to 20Nm (15 ft/lbs). Increasing the torque on each nut in a sequential order is suggested, until the desired torque is reached.

### 3.2. Befestigungsversion 6mm

(Siehe Fig. 2)

- Legen Sie die beiden O-Ringe (3) auf die Ölbohrungen am Motorgehäuse.
- Setzen Sie den Kurzschlussdeckel auf das Motorgehäuse auf.
- Befestigen Sie den Kurzschlussdeckel am Stehbolzen mit Scheibe M8 (7) und Schaftmutter M6 (6).
- In die beiden Durchgangsbohrungen stecken Sie erst die beiden Buchsen (4) und dann die zwei Schrauben M6x40 (5) mit Scheiben M6 (2) von oben durch und sichern sie jeweils mit Scheibe M6 (2) und selbstsichernder Mutter M6 (1).
- Ziehen Sie die Mutter auf dem Stehbolzen mit einem Drehmoment von 20Nm an. Die beiden Schrauben werden auch mit einem Drehmoment von 20Nm angezogen. Ziehen Sie die Schrauben bzw. Muttern, schrittweise, über Kreuz an.

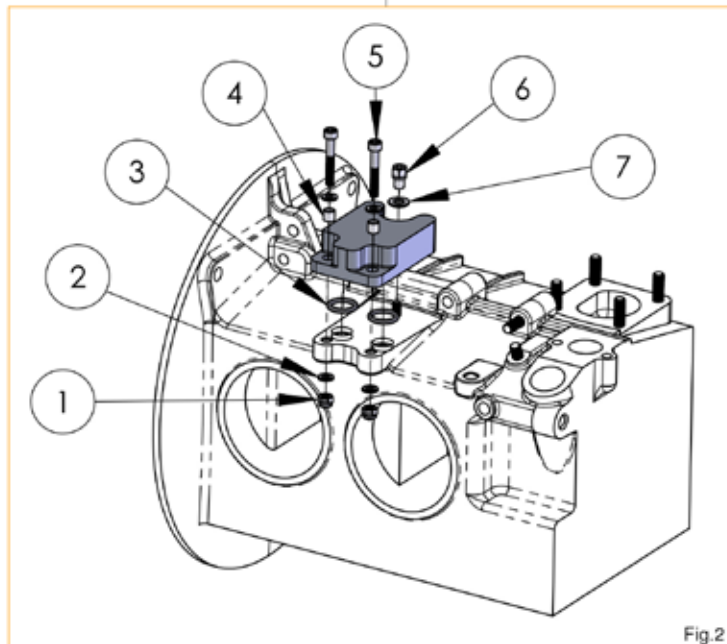

Fig.2



### 3.3. Finish

- Install the 3/8"-NPT plug in the front side of the CSP oil block-off plate.

**WARNING:** *It is very important that the 3/8"-NPT plug is installed with oel on the thread!*

- Torque the 3/8"-NPT plug (8mm allen key) up to 20Nm (15 ft/lbs).
- The engine assembling can now continue as normal.

**CAUTION:** *Please note that the engine is now without any oil cooler. A suitable oil cooler needs to be installed in a remote position as required with suitable feed and return pipes and fittings to suit your application!*

### 3.3. Fertigstellung

- Setzen Sie die 3/8"-NPT Madenschraube seitlich in die Kurzschlussplatte ein.

**WICHTIG:** *Die 3/8"-NPT Madenschraube muss mit etwas Öl am Gewinde eingesetzt werden!*

- Ziehen Sie die 3/8"-NPT Madenschraube (Innensechskant 8mm) mit einem Drehmoment von 20Nm an.
- Jetzt können Sie den Motor, mit Hilfe des Reparaturhandbuches, wieder komplettieren.

**ACHTUNG:** *Beachten Sie, dass der Motor jetzt keinen Ölkühler mehr hat. Sorgen Sie für ausreichende Ölkühlung!*

For questions and informations you can reach us at:

Custom & Speed Parts  
Autoteile GmbH  
Am Redder 3  
22941 Bargteheide  
Germany

info@csp-shop.de  
Tel. +49 (0)4532 202622  
Fax. +49 (0)4532 2860888

Opening hours: (CET)  
Mo - Fr: 08.00 am - 06.00 pm

Für Fragen und Informationen erreichen Sie uns auf folgenden Wegen:

Custom & Speed Parts  
Autoteile GmbH  
Am Redder 3  
22941 Bargteheide

info@csp-shop.de  
Tel. +49 (0)4532 202622  
Fax. +49 (0)4532 2860888

Öffnungszeiten:  
Mo - Fr: 08.00 - 18.00 MEZ

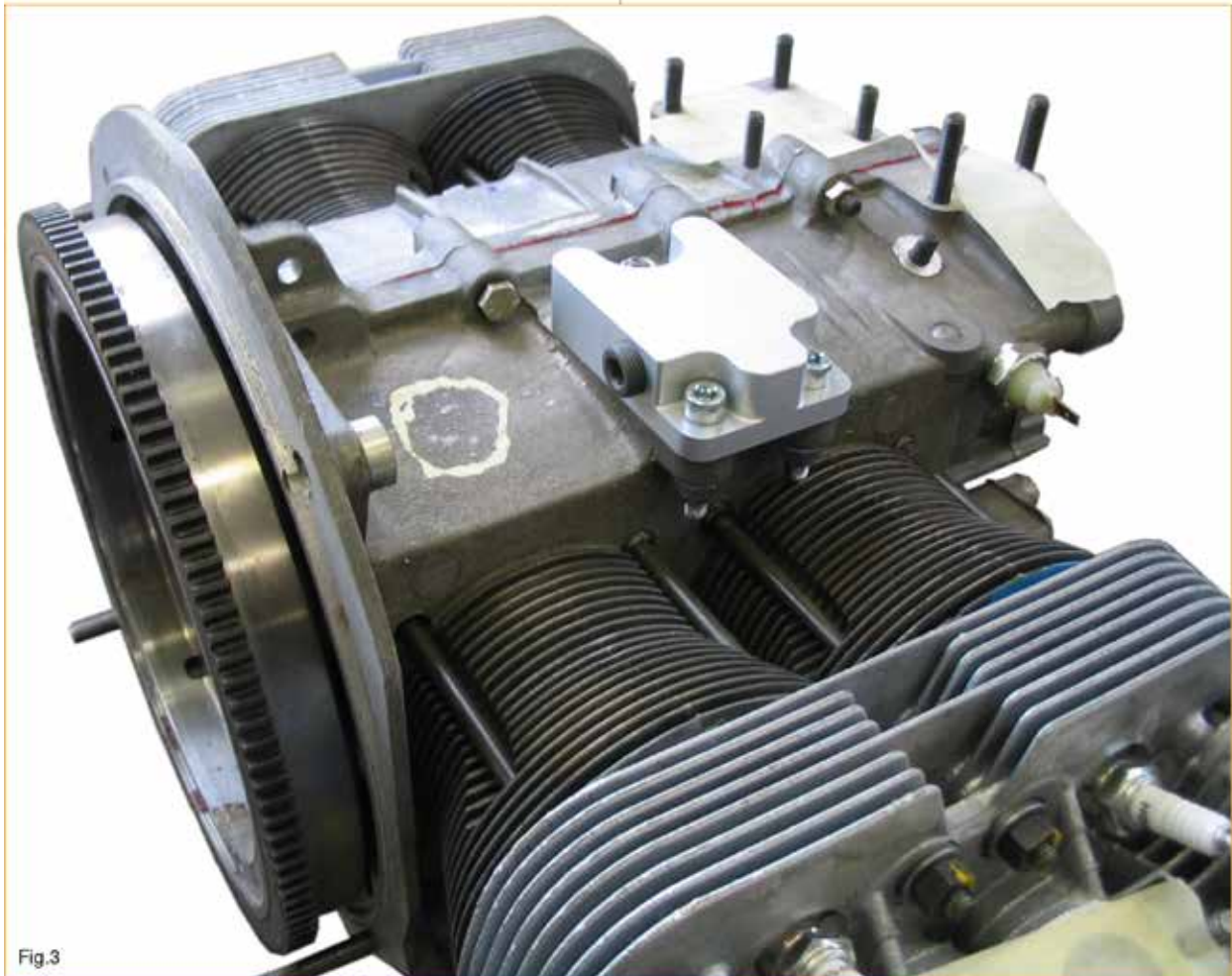

Fig.3